

COMPACT 8 COMPACT 10 N



Compacité optimale :

- Largeur de 81 cm pour accéder aux zones les plus encombrées
- Hauteur repliée permettant de passer en dessous des portes standard

Productivité exceptionnelle :

- Capacité de charge jusque 350 kg (C8)
- Translation à hauteur maximale
- Plateforme avec une extension
- Grande autonomie de travail
- Robuste, fiable, facile à entretenir

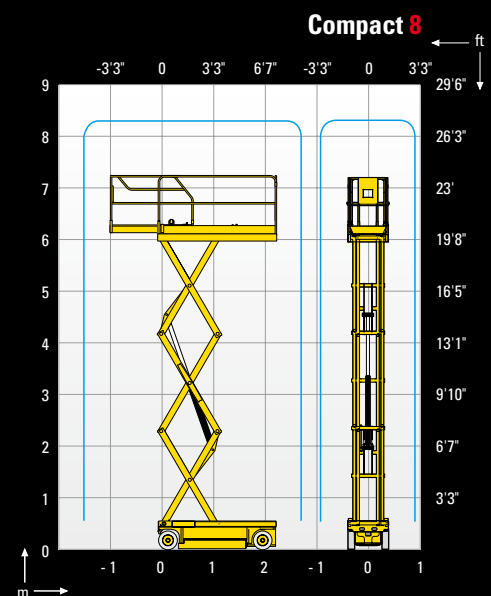

COMPACT 8 / COMPACT 10 N

CISEAUX ÉLECTRIQUES

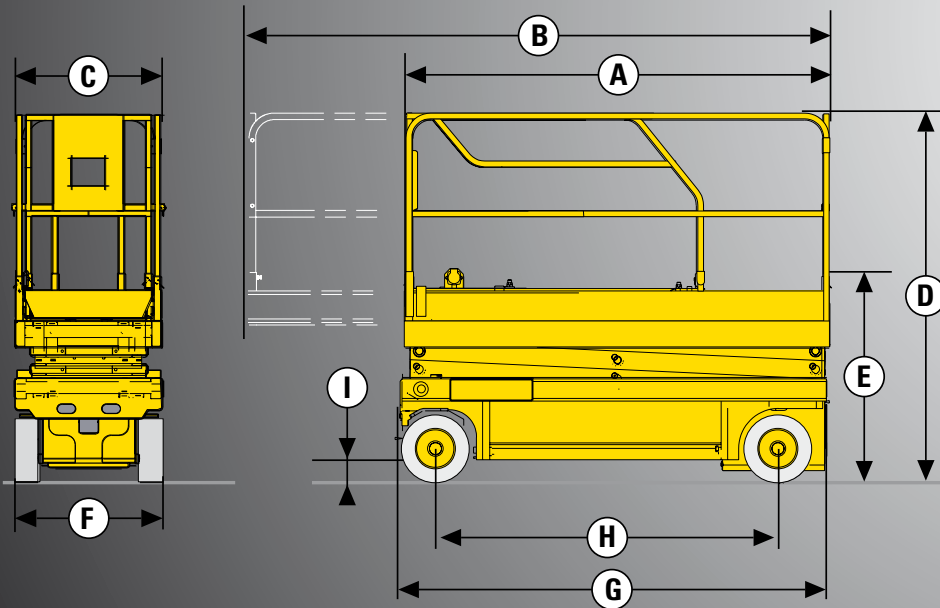

DONNÉES TECHNIQUES

Compact 8 Compact 10 N

| | | |
|---|----------------------|----------------------|
| Hauteur de travail | 8.2 m | 10 m |
| Hauteur plateforme | 6.2 m | 8 m |
| Hauteur maximale de translation | 6.2 m | 8 m |
| Capacité maximum - intérieur | 350 kg | 230 kg |
| Capacité maximum - extérieur | 120 kg | N/A |
| A - Longueur plateforme | 2.3 m | 2.3 m |
| B - Longueur plateforme étendue | 3.22 m | 3.22 m |
| Longueur extension | 0.92 m | 0.92 m |
| C - Largeur plateforme | 0.8 m | 0.8 m |
| E - Hauteur de stockage | 1.13 m | 1.33 m |
| D - Hauteur repliée - garde corps relevés | 2 m | 2.17 m |
| F - Largeur hors tout | 0.81 m | 0.81 m |
| G - Longueur hors tout | 2.48 m | 2.48 m |
| H - Empattement | 1.86 m | 1.86 m |
| I - Garde au sol - Potholes relevés | 12.5 cm | 12.5 cm |
| Garde au sol - Potholes baissés | 2.5 cm | 2.5 cm |
| Vitesse de translation | 1 - 3.5 km/h | 1 - 3.5 km/h |
| Pente maximum | 23 % | 23 % |
| Dévers | 2 ° | 2 ° |
| Temps de montée / descente | 41 s / 37 s | 51 s / 42 s |
| Rayon de braquage extérieur | 2.38 m | 2.38 m |
| Pneus non marquants | 15x5 | 15x5 |
| Batteries | 24 V - 185 Amph (C5) | 24 V - 185 Amph (C5) |
| Poids total | 1730 kg | 2160 kg |

ÉQUIPEMENT STANDARD

- Dispositif anti-basculement (Potholes)
- Indicateur de charge batteries
- Commandes proportionnelles
- Garde-corps rabattables (C10N)
- Maintenance facilitée : composants dans un tiroir
- Chargeur de batteries à arrêt automatique
- Pneus à bandage non marquants
- Mise en roue libre
- Contrôleur de dévers
- Limiteur de charge dans le panier
- Tirette manuelle de descente de secours
- Passage pour fourches intégré au châssis
- Anneaux de remorquage
- Klaxon
- Compteur horaire

OPTIONS ET ACCESSOIRES

- Feu à éclat
- Bruiteur de translation
- Phare de travail
- Prise électrique dans le panier
- Huile hydraulique biodégradable
- Garde-corps rabattables (C8)
- Kit remplissage centralisé des batteries



Haulotte 
GROUP