



Compacité optimale :

- Largeur de 76 cm pour accéder aux zones les plus encombrées
- Hauteur repliée permettant de passer en dessous des portes standard

Productivité exceptionnelle :

- Translation à hauteur maximale
- Capacité de charge jusque 270 kg (O6)
- Plateforme avec une extension
- Grande autonomie de travail
- Robuste, fiable, facile à entretenir

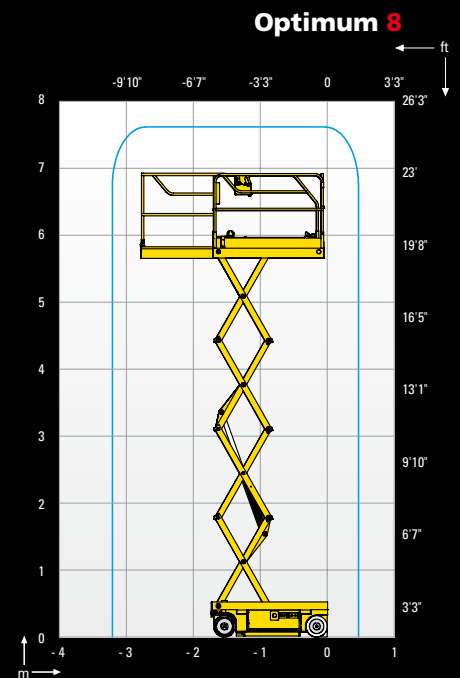

OPTIMUM 6 / OPTIMUM 8

CISEAUX ÉLECTRIQUES

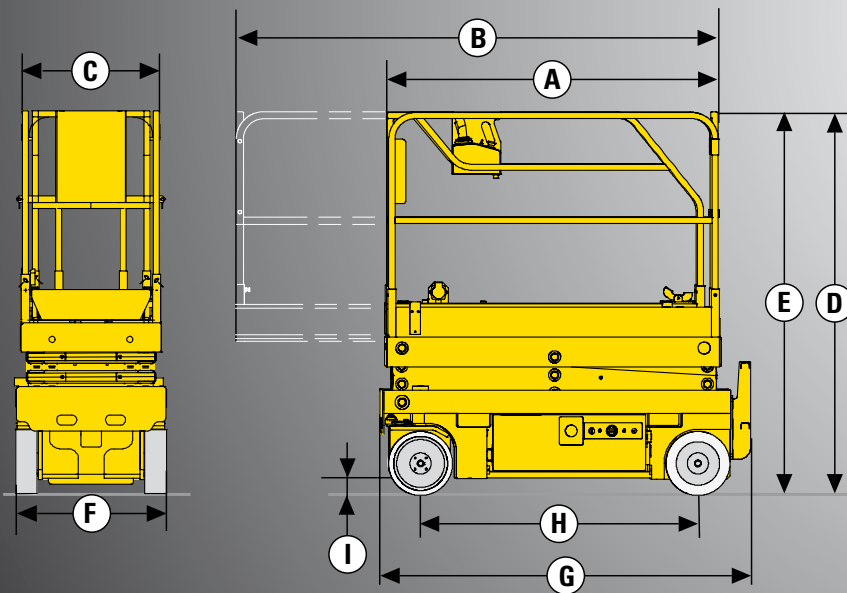

DONNÉES TECHNIQUES

	Optimum 6	Optimum 8
Hauteur de travail	6.45 m	7.76 m
Hauteur plateforme	4.45 m	5.76 m
Hauteur maximale de translation	4.45 m	5.76 m
Capacité maximum - intérieur	270 kg	230 kg
Capacité maximum - extérieur	270 kg	N/A
A - Longueur plateforme	1.73 m	1.73 m
B - Longueur plateforme étendue	2.65 m	2.65 m
Longueur extension	0.92 m	0.92 m
C - Largeur plateforme	0.68 m	0.68 m
D - Hauteur de stockage	1.9 m	2 m
E - Hauteur repliée - garde corps relevés	1.9 m	2 m
F - Largeur hors tout	0.76 m	0.76 m
G - Longueur hors tout	1.88 m	1.88 m
H - Empattement	1.38 m	1.38 m
I - Garde au sol - Potholes relevés	8 cm	8 cm
Garde au sol - Potholes baissés	2.2 cm	2.2 cm
Vitesse de translation	0.6 - 4.5 km/h	0.6 - 4.5 km/h
Pente maximum	25 %	25 %
Dévers	2 °	2 °
Temps de montée / descente	35 / 20 s	32 / 23 s
Rayon de braquage extérieur	1.7 m	1.7 m
Pneus non marquants	12.5x4.25	12.5x4.25
Batteries	24 V - 185 Amph (C5)	24 V - 185 Amph (C5)
Capacité réservoir huile hydraulique	20 l	20 l
Poids total	1335 kg	1420 kg

ÉQUIPEMENT STANDARD

- Dispositif anti-basculement (Potholes)
- Indicateur de charge batteries
- Commandes proportionnelles
- Usage intérieur / extérieur (Optimum 6)
- Maintenance facilitée : composants dans un tiroir
- Chargeur de batteries à arrêt automatique
- Pneus à bandage non marquants
- Mise en roue libre
- Contrôleur de dévers
- Limiteur de charge dans le panier
- Tirette manuelle de descente de secours
- Passage pour fourches intégré au châssis
- Anneaux de remorquage
- Klaxon
- Compteur horaire

OPTIONS ET ACCESSOIRES

- Feu à éclat
- Bruiteur de translation
- Phare de travail
- Prise électrique dans le panier
- Huile hydraulique biodégradable
- Garde-corps rabattables



Haulotte 
GROUP